



FiberWood REVÊTEMENT

GUIDE D'INSTALLATION



Sublimez votre cadre de vie.

Améliorez votre qualité de vie avec notre revêtement en composite. Explorez nos quatre éditions de revêtement au design exceptionnel, équipées de fonctionnalités innovantes et conçues avec soin pour s'intégrer à tous les styles architecturaux. Profitez pleinement du potentiel de votre espace extérieur grâce à une facilité d'entretien exceptionnelle et une durabilité inégalée qui perdurera pendant des années à venir.

Table des matières

1. Qu'est-ce que le revêtement de Fiberwood	p. 4
2. Directives générales	p. 4
3. Informations de sécurité	p. 5
4. Électricité statique	p. 5
5. Stockage et manipulation	p. 5
6. Considérations environnementales	p. 5
7. Exposition au feu et à la chaleur	p. 5
8. Dessins techniques	p. 6-8
9. Outils et équipement	p. 9
10. Esthétique (conception et disposition)	p. 9
11. État général du mur	p. 10
12. Principe de base pour l'installation du revêtement	p. 11
13. Avant de commencer l'installation	p. 11
14. Première étape	p. 11
15. Système de fixation	p. 11
16. Installation du revêtement	p. 12
17. Préparation de la base des murs et de la première rangée.	p. 13
18. Rangées suivantes.	p. 14-15
19. Joints de finition	p. 15
20. Installation du revêtement vertical	p. 15
21. Instructions d'utilisation, d'entretien et de sécurité.	p. 16-17

REVÊTEMENT

ÉDITIONS : CLASSIQUE - ROYALE - IMPÉRIALE - PLANCHE & BAGUETTE



1. Qu'est-ce que le revêtement de Fiberwood?

Le revêtement de Fiberwood est composé d'un mélange contenant 60 % de poussière de bois dur, 30 % de plastiques recyclés transparents, 10 % d'additifs et de pigments pour les couleurs, et enfin une enveloppe protectrice en polyéthylène haute densité (HDPE). Quatre-vingt-dix pour cent de ces produits sont fabriqués à partir de matériaux recyclés et sont entièrement recyclables, ce qui les rend écologiques.

2. Directives générales

Avant de commencer tout projet de construction, de remodelage ou de rénovation, vous devez être informé et vous conformer aux exigences municipales et respecter tous les codes du bâtiment applicables. De plus, vous devez également obtenir tous les permis nécessaires et toutes les certifications concernant vos plans avant de commencer tout projet avec nos matériaux Fiberwood. Les consommateurs et les acheteurs sont seuls responsables de l'utilisation qu'ils font de ces produits. Les autorités locales exigent souvent des plans, des aménagements paysagers, les considérations esthétiques, la mise en œuvre, la conception, les structures, les élévations, etc.



3. Informations de sécurité

Assurez-vous que votre chantier reste propre et exempt d'obstacles à tout moment. Nous n'approuvons pas l'utilisation d'outils défectueux qui pourraient mettre en danger votre santé et sécurité, ou celle de toute personne présente sur votre chantier. Veillez à prendre toutes les mesures nécessaires pour garantir la sécurité. Par exemple, utilisez des protections oculaires et auditives, des vêtements et équipements de haute visibilité, une protection respiratoire, des gants et des chaussures de sécurité approuvées, etc.

4. Électricité statique

Dans les environnements secs ou venteux, il peut y avoir une accumulation temporaire d'électricité statique, qui peut varier en fonction du climat et des conditions du site. De plus, les pompes à chaleur et les sorties de sèche-linge situées à proximité ou dirigées vers le revêtement peuvent également générer de l'électricité statique sur le matériel. Heureusement, cette charge statique peut être facilement éliminée en rinçant la zone affectée avec de l'eau.

5. Stockage et manipulation

Les produits Fiberwood doivent idéalement être stockés dans un endroit abrité afin de les maintenir en parfait état. Gardez vos articles à l'abri de la lumière directe du soleil et couvrez-les jusqu'à ce que vous soyez prêt à les installer. Ils doivent également être protégés des débris et des dangers. Les planches doivent toujours être stockées sur une surface plane et surélevée du sol pour permettre l'évacuation de l'eau. Les matériaux sont livrés sur une palette couverte d'une bâche étanche qui doit recouvrir les produits en permanence. Cette protection devrait suffire à maintenir vos produits Fiberwood en condition optimale.

6. Considérations environnementales

Bien que le revêtement de Fiberwood soit entièrement recyclable, nous recommandons que vous adoptiez un code de conduite et des pratiques respectueuses de l'environnement. Nous suggérons l'utilisation de systèmes de collecte de poussière pour tous vos outils machines, que vous gériez les débris et les chutes ainsi que tous les emballages, et que vous soyez prudent concernant les habitats et les espèces délicats.

7. Exposition au feu et à la chaleur

Bien que les produits de revêtement de Fiberwood soient très résistants au feu et aux sources de chaleur, ils restent potentiellement susceptibles de devenir une source de combustion. Il nous est impossible d'évaluer tous les paramètres pour répondre aux questions relatives à la "distance de" et à "quelle température". Par exemple, des facteurs tels que la température ambiante, la vitesse et la direction du vent, l'exposition au soleil et la couverture nuageuse, la source et l'intensité des points de chaleur ont tous un impact. Nous recommandons de prendre des précautions en conséquence : les composites ont un point de combustion et un point de fusion. Bien qu'ils soient très résistants, les composites peuvent être déformés et abîmés par une exposition excessive à la chaleur. La lumière du soleil réfléchi par les portes vitrées et les fenêtres peut également avoir un impact négatif sur vos planches et produits de revêtement de Fiberwood. Cette lumière réfléchi pourrait même provenir de la propriété d'un voisin. Nous recommandons que ces sources de chaleur soient identifiées et évaluées avant l'achat et l'installation de nos produits.

8. Dessins techniques

ÉDITION ROYALE

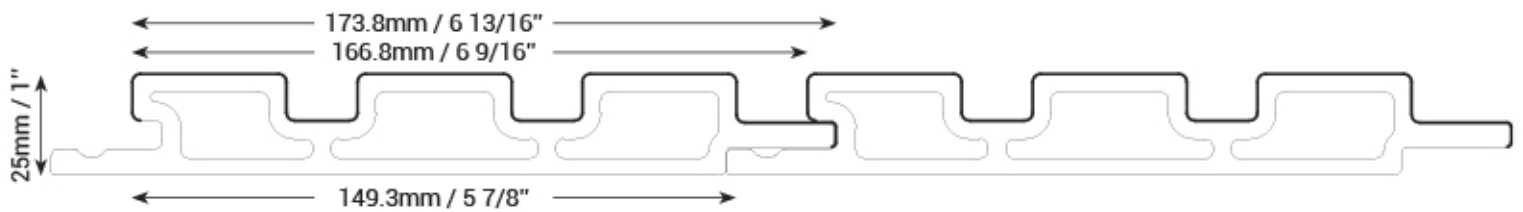

ÉDITION CLASSIQUE

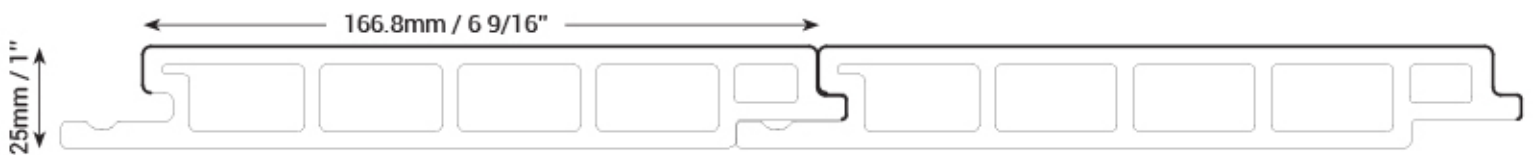

ÉDITION PLANCHE ET BAGUETTE

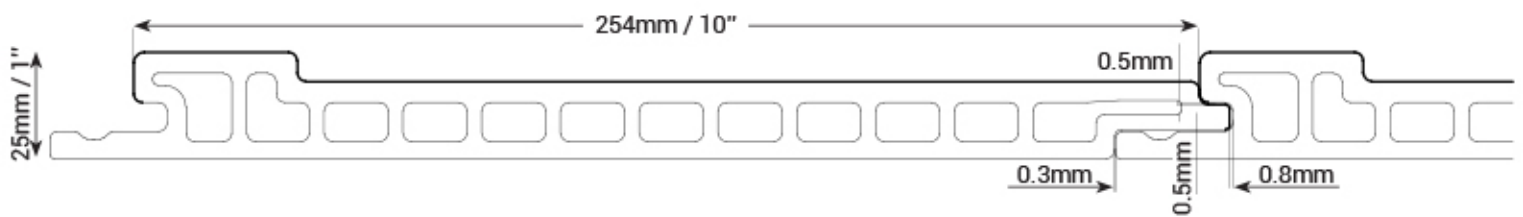

ÉDITION IMPÉRIALE

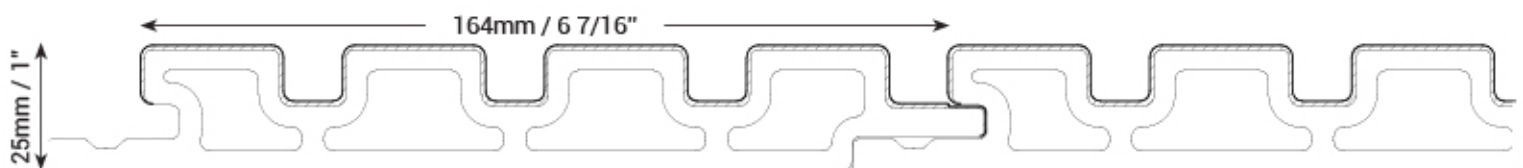

**MOULURE DE COIN EXTÉRIEUR
PARTIE ARRIÈRE**

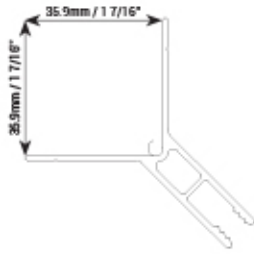

**MOULURE DE COIN INTÉRIEUR
PARTIE ARRIÈRE**

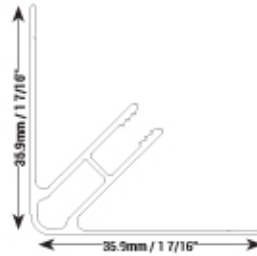

**MOULURE DE TRANSITION EN H
PARTIE ARRIÈRE**

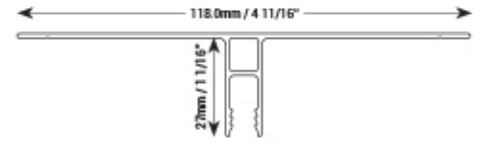

**MOULURE DE COIN EXTÉRIEUR
PARTIE AVANT**

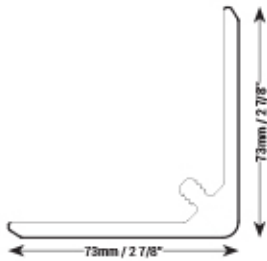

**MOULURE DE COIN INTÉRIEUR
PARTIE AVANT**

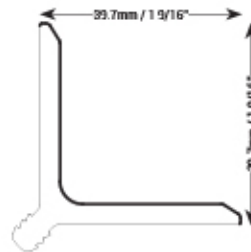

**MOULURE DE TRANSITION EN H
PARTIE AVANT**

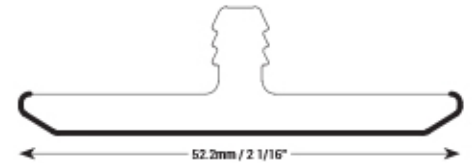

ASSEMBLÉE

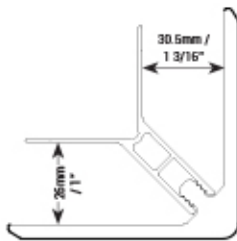

ASSEMBLÉE

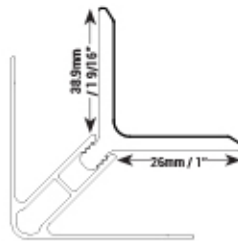

ASSEMBLÉE

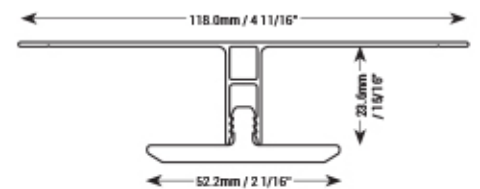

MOULURE EN J - PARTIE ARRIÈRE

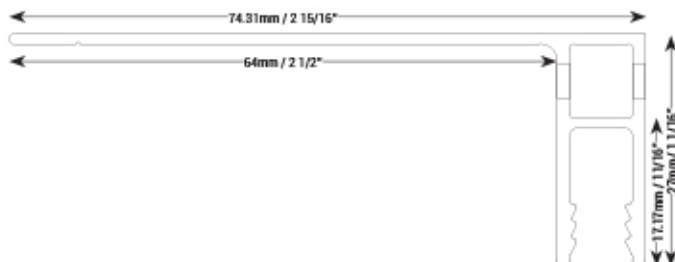

MOULURE EN J - PARTIE AVANT

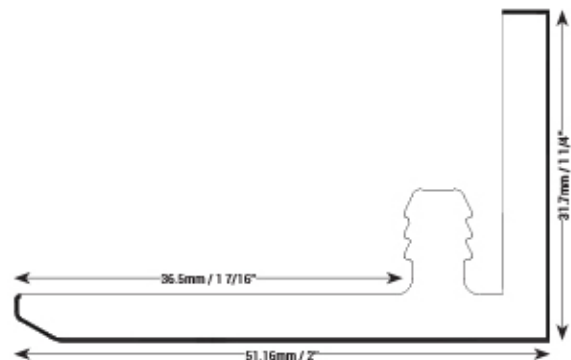

MOULURE DE DÉPART SIMPLE - PARTIE ARRIÈRE

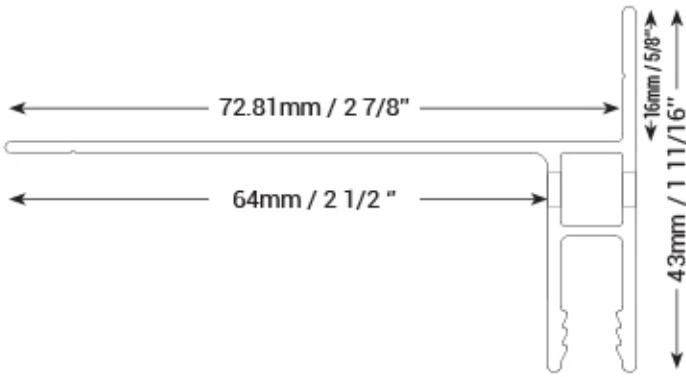

ASSEMBLÉE

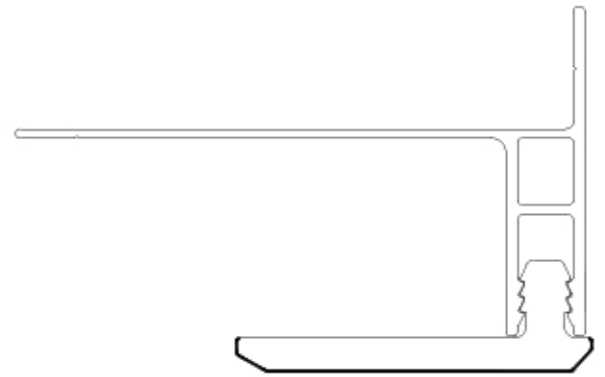

MOULURE DE DÉPART DOUBLE - PARTIE ARRIÈRE

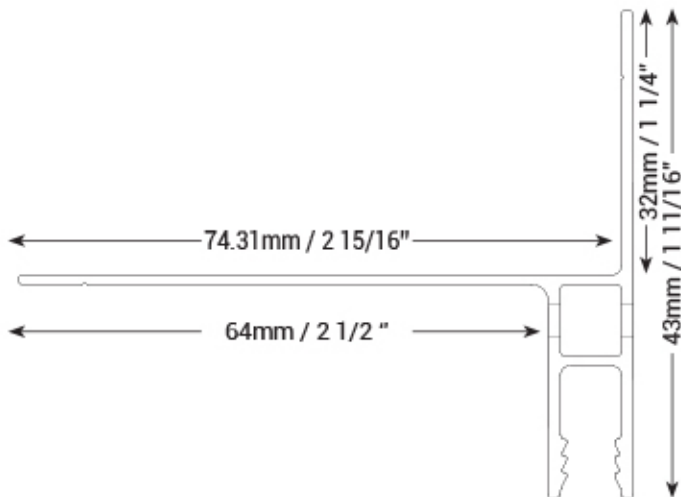

ASSEMBLÉE

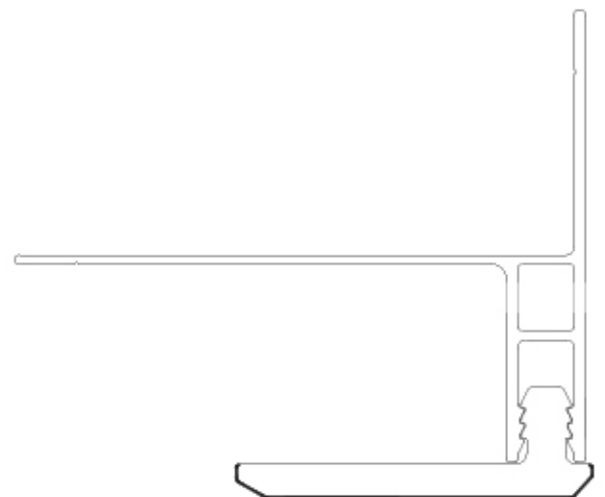

MOULURE DE TRANSITION - PARTIE AVANT

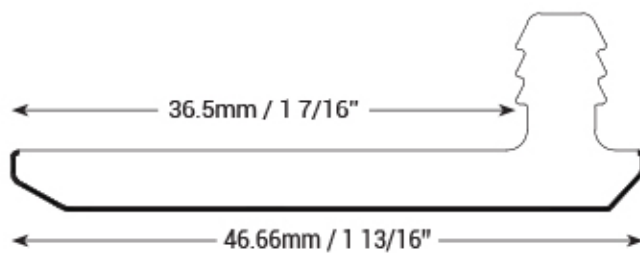

ASSEMBLÉE

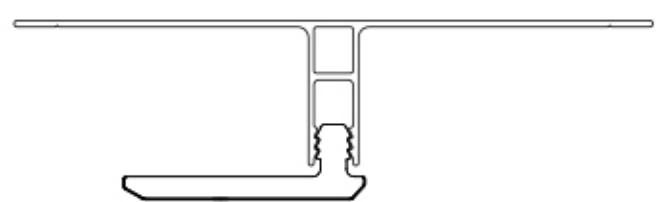

9. Outils et équipement

Aucun outil spécifique ou exclusif n'est nécessaire pour couper ou personnaliser les produits de revêtement de Fiberwood. Les outils normaux et conventionnels que les menuisiers utilisent régulièrement conviendront. Il est recommandé d'utiliser des lames à pointe de carbure pour vos outils mécanisés.

OUTILS :

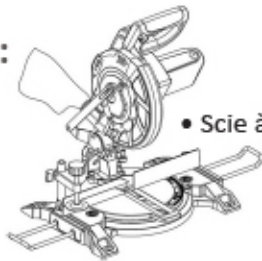

• Scie à onglets



• Cordeau*

**Pour éviter de tacher les planches de la terrasse, utilisez uniquement de la craie de charpentier*

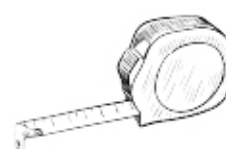

• Ruban à mesurer



• Marteau / Maillet en caoutchouc



• Protection oculaire



• Protection auditive



• Perceuse et clé à chocs



• Niveau à bulle et niveau laser

NE PAS UTILISER VOTRE REVÊTEMENT COMME UN ÉTABLI.

Il est important de garder votre revêtement exempt de saletés excessives, de poussière, de débris, de pavés et d'autres matériaux de construction pendant les travaux. Utiliser votre revêtement comme lieu de stockage pour les matériaux de construction risque de l'endommager de manière permanente à cause d'objets pointus ou de coups accidentels.

10. Esthétique (conception et disposition)

Les plans et les dessins sont d'excellents outils à cette étape. Ils sont faciles à modifier et à personnaliser et donneront une image claire du résultat souhaité pour celui qui réalisera le projet. Les produits de revêtement de Fiberwood sont tous uniques en termes de couleurs et de variations. Faites un inventaire visuel de votre lot et peut-être même une disposition temporaire avant votre installation permanente.



11. État général du mur

Évaluer le mur et la structure :

- Ligne de plomb
- Niveau
- Équerrage
- Plan
- Lignes droites

Vérifiez ces points afin qu'une décision soit prise avant toute installation.

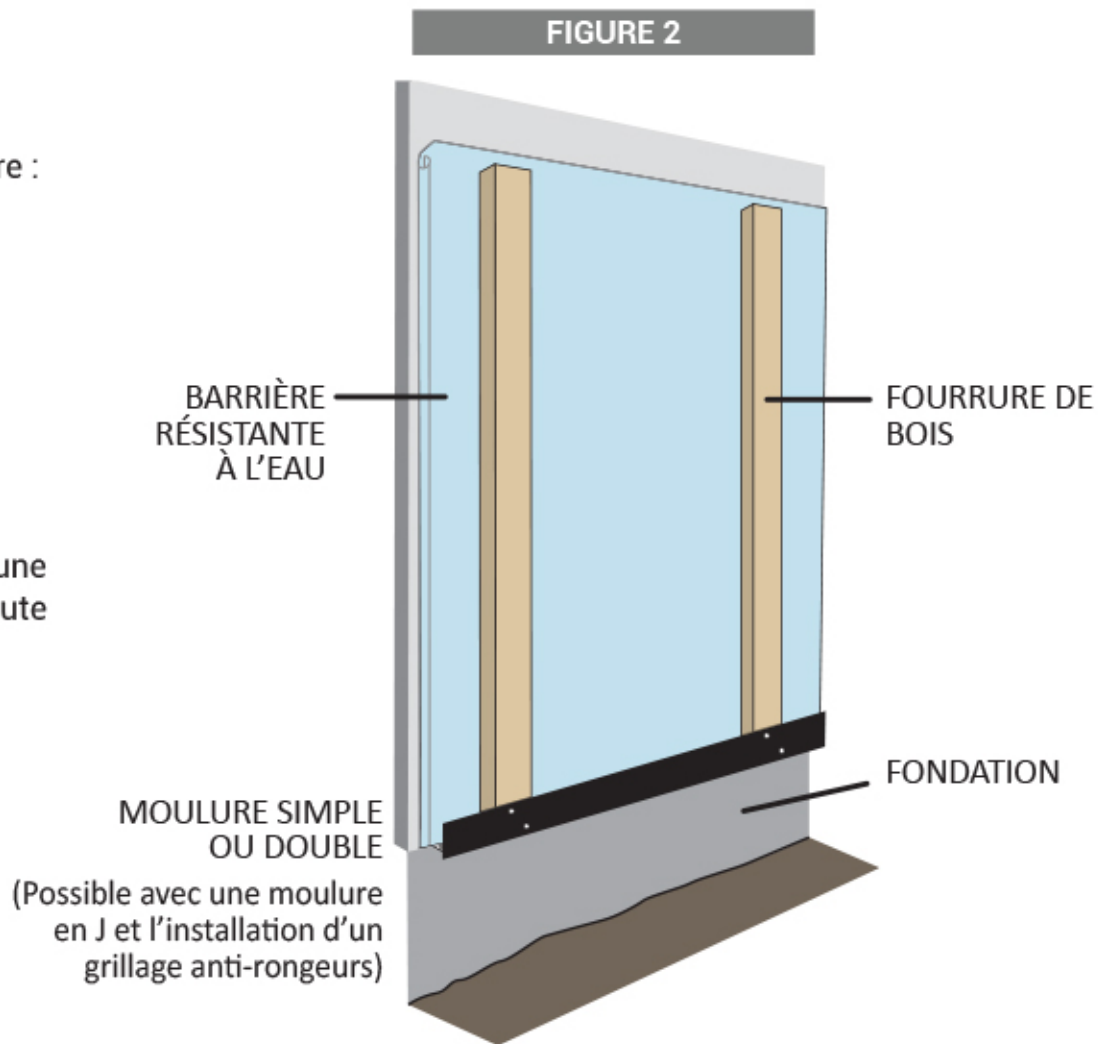

- 1 Moulure en J
- 2 Moulure de départ en J
- 3 Moulure de départ double en J

IMPORTANT : CONSULTEZ LA FICHE TECHNIQUE COMPLÈTE AVANT DE COMMENCER L'INSTALLATION POUR VOUS FAMILIARISER AVEC LES PRODUITS FIBERWOOD.

12. Principes de base pour l'installation du revêtement

Protéger l'intégrité du revêtement

- Une fixation correcte entraînera une installation stable et durable.
- Le revêtement extérieur sert de première défense contre les éléments. Bien qu'efficace, le revêtement Fiberwood n'est pas étanche.
- L'enveloppe du bâtiment doit être inspectée et complétée avant l'installation du revêtement.

13. Avant de commencer l'installation

Planification de la disposition des planches

- Les paquets sont composés de longueurs de 10 ou 12 pieds. Référez-vous à l'étiquette apposée sur la palette. Cette étiquette identifie le produit et la quantité de planches.
- L'utilisation de planches de différentes longueurs sur la surface à couvrir permettra de minimiser les déchets.

FIGURE 1

Évitez les écarts. Planifiez avant de couper.

Utilisez des moulures de transition et des bordures.

Maximum de 12 pieds entre les bordures de transition.



NE JAMAIS INSTALLER DEUX PLANCHES BOUT À BOUT.

14. Première étape

- Installez votre support de départ, les supports intérieurs et extérieurs et tous les autres supports nécessaires, comme ceux pour les fenêtres et les portes.

15. Système de fixation

- Le revêtement de Fiberwood est facilement et rapidement installé à l'aide de nos vis spécifiques à notre gamme de revêtement. Les profils Fiberwood comprennent une bride de fixation, qui est dissimulée par l'installation des rangées suivantes.

IMPORTANT: LE RESPECT DES EXIGENCES DE FIBERWOOD EN MATIÈRE D'INSTALLATION, DE STOCKAGE ET DE MAINTENANCE, AINSI QUE DE TOUS LES CODES DU BÂTIMENT APPLICABLES EST OBLIGATOIRE. LES PROBLÈMES CAUSÉS PAR LE NON-RESPECT DE CES EXIGENCES ET CODES PEUVENT NE PAS ÊTRE COUVERTS PAR LES GARANTIES APPLICABLES.

16. Installation du revêtement



Toutes nos planches peuvent être installées aussi bien verticalement qu'horizontalement.

Installation des fourrures de bois verticalement

Tous les profils de revêtement Fiberwood peuvent être installés directement sur un substrat rigide et structurel.

Spécifications des fourrures de bois

- N'utilisez pas de fourrures de bois plus petits que 1 pouce x 3 pieds. Si le substrat de clouage n'est pas suffisant, utilisez des montants de 2 pouces x 3 pieds.

Installation des fourrures de bois

- Le revêtement de Fiberwood doit être soutenu avec un espacement maximal de 16 pouces d'axe en axe.

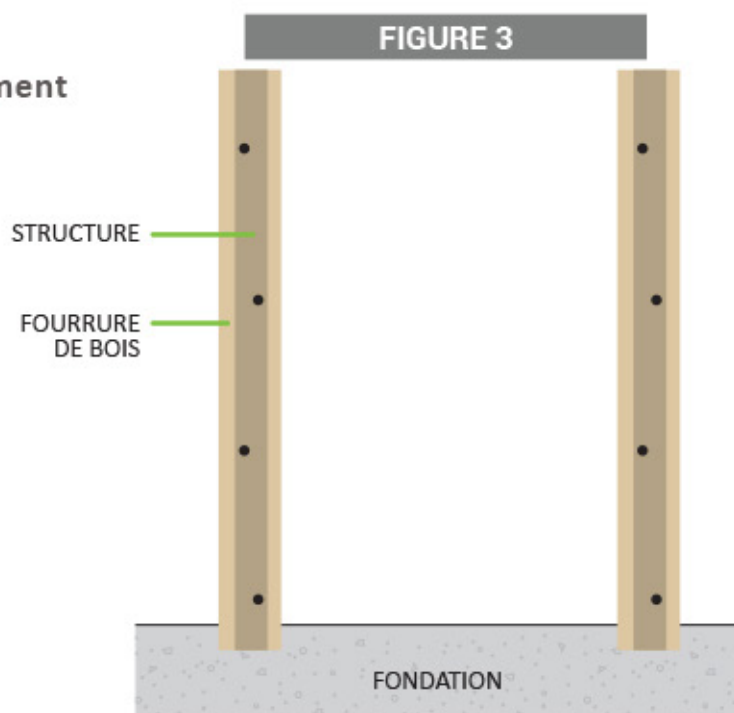

17. Préparation de la base des murs et de la première rangée

Utilisez l'une des moulures suivantes pour la première rangée :

- **Moulure de départ simple :** Première rangée tout autour du bâtiment. Élimine les vis visibles sur la première rangée. [FIGURE 5]
- **Moulure de départ double :** Utilisez la bande universelle si les fourrures de bois dépassent 3/4 pouce d'épaisseur ou si des panneaux isolants sont utilisés. La bande ventilée couvrira les fourrures de bois ou les panneaux isolants tout en empêchant les rongeurs potentiels et certains insectes de pénétrer derrière le bardage.

Installez la bande ventilée avec un niveau laser ou un autre type de niveau directement au-dessus des fourrures de bois. Le bas des fourrures de bois devrait atteindre le bas de la bande ventilée. Fixez avec 2 vis horizontalement tous les 16 pouces.

Si une bande ventilée autre que la bande de départ simple ou double ventilée est utilisée, le bas de la première rangée de revêtement doit dépasser d'au moins 1/4 pouce mais pas plus de 1 pouce le bas de la fourrure de bois pour permettre un drainage adéquat de l'eau.

FIGURE 4

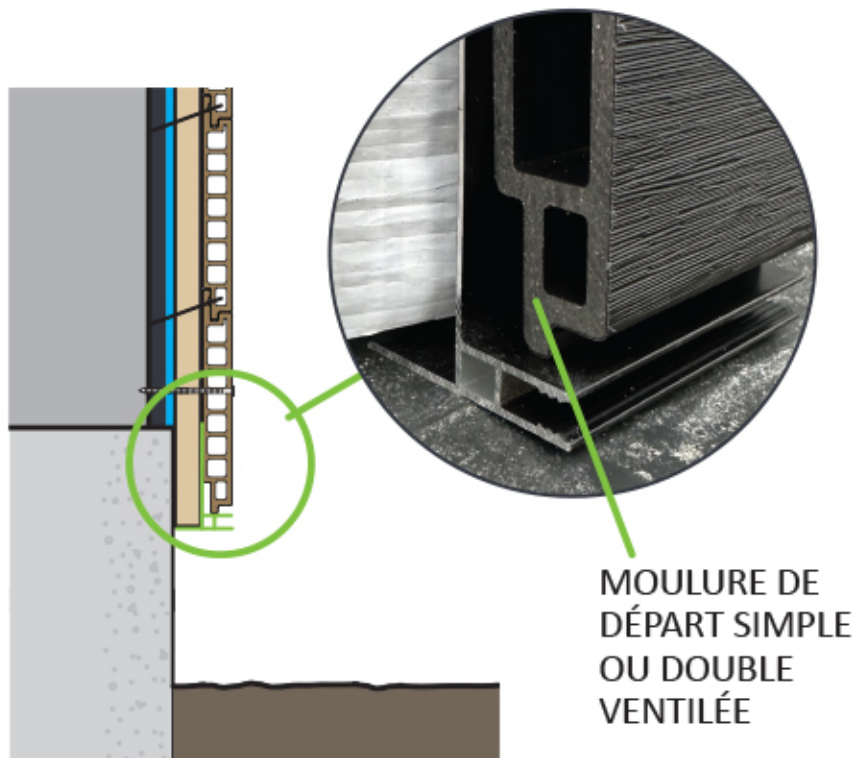
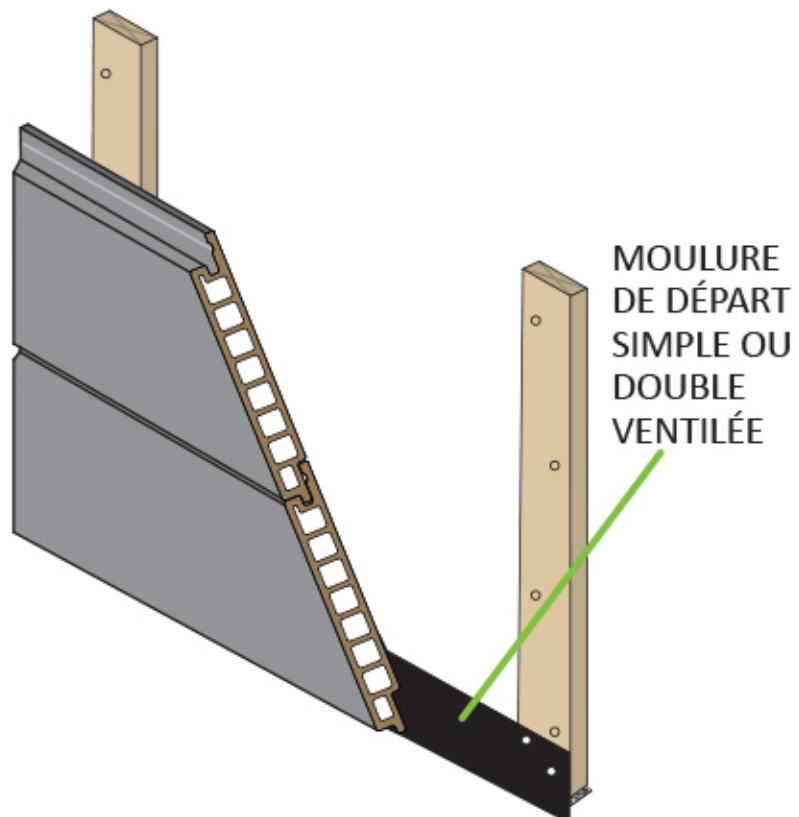
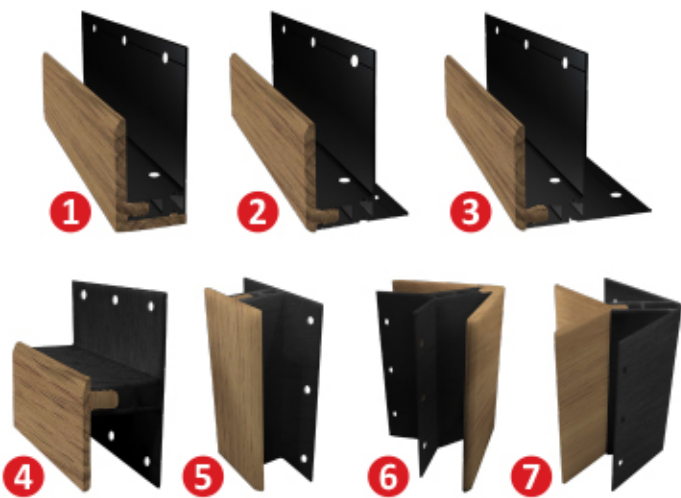

FIGURE 5



18. Rangées suivantes

Il est important d'installer toutes les pièces arrière selon les dessins suivants :



- 1 Moulure en J
- 2 Moulure de départ en J
- 3 Moulure de départ double en J
- 4 Moulure de transition – installation verticale
- 5 Moulure en H – installation horizontale
- 6 Moulure en coin extérieure
- 7 Moulure en coin intérieure



- Resserrez les planches dans le sens de la longueur, avec un écart maximal de 3/16" entre la partie arrière des bordures de transition verticales ou horizontales. [FIGURE 6]
- Deux vis centrées sur chaque fourrure de bois.
- L'alignement supérieur des planches peut être ajusté jusqu'à un maximum de 1/16 pouce, en prenant soin de ne laisser aucune vis visible. [FIGURE 7]
- Si un ajustement de plus de 1/16 pouce est nécessaire, clouez le bas de la planche.

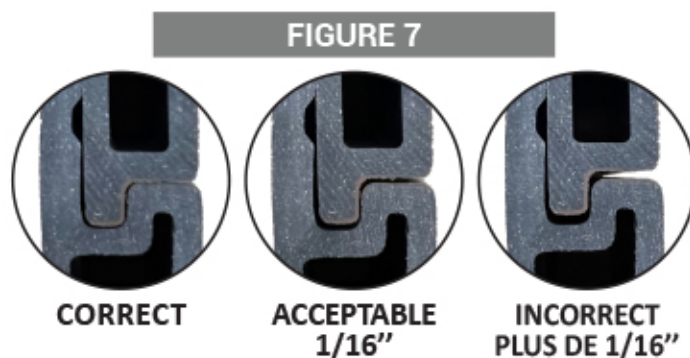
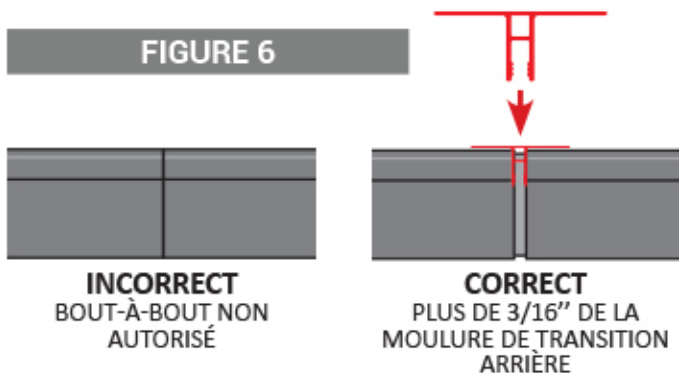

18. Rangées suivantes (suite)

CONSEILS

- Pour un meilleur clouage sans endommager les tenons ou les languettes, utilisez un bloc de bardage de hauteur standard et d'une longueur de 6 à 8 pieds. [FIGURES 8 ET 9]
- ❶ Vérifiez l'alignement des rangées à l'aide d'un niveau toutes les 3 ou 4 rangées et ajustez la planche au besoin. Une variation de 1/16 pouce en hauteur entre les planches est considérée comme normale (3). [FIGURE 7]
- En utilisant une ligne de référence à 3/4 du haut du mur, placez des vis tous les 8 pieds afin que vous puissiez prendre des mesures qui vous permettront de vérifier périodiquement l'alignement et de faire de légers ajustements si nécessaire.
- ❷ Alignez la partie arrière des moulures, l'une après l'autre, et assurez-vous qu'elles soient toutes au même niveau.

FIGURE 8

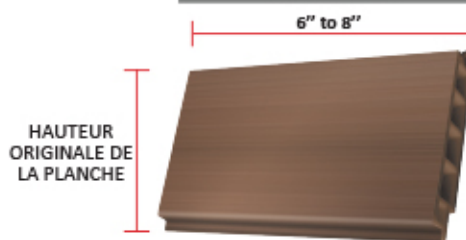
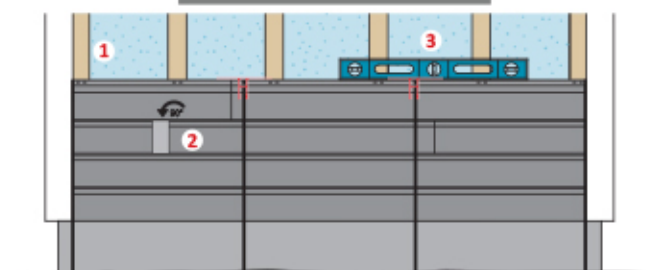

FIGURE 9



UNE MOULURE DE TRANSITION DOIT ÊTRE INSTALLÉE TOUTS LES 12 PIEDS MAXIMUM, À LA FOIS VERTICALEMENT ET HORIZONTALEMENT.

19. Joints de finition – NON GARANTI

PLANCHE

- Si vous devez réaliser une coupe d'assemblage, faites des coupes à 22,5° aux extrémités des deux planches à assembler, appliquez une teinture de retouche comme recommandé. Aucun scellant n'est nécessaire. [FIGURE 10]
- Les coupes à 22,5 degrés doivent toujours être vissées sur une latte.

FIGURE 10

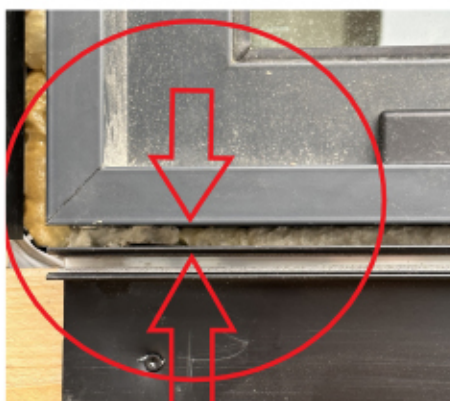

IMPORTANT
MOULURE EN J : ESPACE MINIMUM
REQUIS DE 3/16"



MOULURES DE DÉPART ET DE TRANSITION POUR
UNE INSTALLATION DE FINITION ENTRE UN AUTRE
TYPE DE REVÊTEMENT : ESPACE MINIMUM
REQUIS DE 1/16"

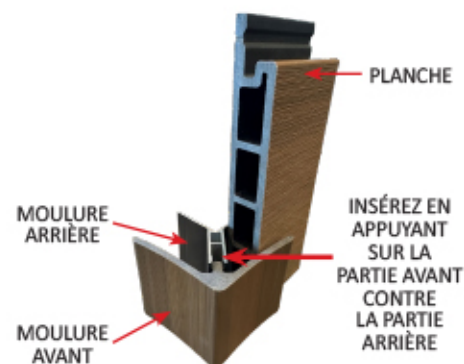

UNE FOIS QUE TOUTES LES PARTIES ARRIÈRES ET LES PLANCHES DE REVÊTEMENT SONT EN PLACE, VOUS N'AUREZ PLUS QU'À INSTALLER LES SECTIONS AVANT DES MOULURES EN COMPOSITE SUR LA PARTIE ARRIÈRE EN LES INSÉRANT LES UNES DANS LES AUTRES POUR LES FIXER SOLIDEMENT ENSEMBLE.

20. Installation du revêtement vertical

TOUS LES PROFILS DE FIBERWOOD PEUVENT ÊTRE INSTALLÉS VERTICALEMENT :

ROYALE, IMPÉRIALE, CLASSIQUE, PLANCHE ET BAGUETTE

Une installation verticale peut entraîner l'apparition de quelques vis visibles. Pour cette raison, assurez-vous d'ajuster fermement les planches emboîtables ensemble.

21. Instructions d'utilisation, d'entretien et de sécurité

POUR REVÊTEMENT EN COMPOSITE CO-EXTRUSION

CONSIDÉRATIONS IMPORTANTES

- Assurez une ventilation appropriée derrière les panneaux et maintenez l'espacement requis entre eux.
- Empêchez les débris de s'accumuler dans les espaces entre les panneaux.
- Maintenez une séparation d'au moins 6 pouces (environ 15 cm) entre le revêtement et le sol, le paillis humide, la végétation ou tout autre matériau similaire.
- Assurez-vous que le revêtement ne soit pas en contact avec de l'eau stagnante ou dure.
- Évitez le contact entre le revêtement et tout débris de construction, maçonnerie, saleté, gravier ou matières organiques, pendant et après la construction.
- Dirigez les descentes pluviales, les rallonges de descentes et les écrans de projection d'eau loin du revêtement.
- Positionnez tous les événements loin de la surface du revêtement.
- Utilisez les nettoyeurs à haute pression avec une extrême prudence, en utilisant uniquement des pressions inférieures à 3 000 psi (environ 207 bars) avec une buse large, et en maintenant une distance d'au moins 10 pouces (environ 25 cm) de la surface du revêtement.
- Les nettoyeurs recommandés contre la moisissure peuvent être utilisés selon les instructions.
- Évitez la projection d'eau d'un système d'arrosage automatique directement sur les planches de composite ou les autres pièces du revêtement, puisque cette eau peut occasionner des tâches permanentes et/ou de la décoloration là où elle frappe la surface.

VENTILATION

Pour maintenir une performance optimale de la couche de drainage, il est important d'inspecter périodiquement tous les espaces horizontaux et verticaux pour les débris. De plus, tout problème causé par la glace ou la neige emportée par le vent doit être traité rapidement.

NETTOYEZ VOTRE REVÊTEMENT

Pour maintenir votre revêtement en bon état, il est recommandé de le nettoyer selon les besoins, avec une fréquence recommandée de deux fois par an. Une brosse à poils doux ou un souffleur peut souvent être plus efficaces qu'un boyau d'arrosage pour enlever les matières organiques. Pour un nettoyage général, utilisez de l'eau et du savon ou des nettoyeurs ménagers doux.

SALETÉ ET CRASSE

Pour enlever la saleté accumulée sur votre revêtement, vous pouvez utiliser un souffleur pour la déloger. Si la saleté est tenace, vous pouvez utiliser de l'eau savonneuse et une brosse à poils doux pour la frotter et la faire partir.

CONSIDÉRATIONS SPÉCIALES

TACHES D'HUILE ET DE GRAISSE

En tant que mesure préventive contre les taches potentielles, il est important d'éviter tout contact avec de la graisse et de l'huile. Si des déversements de graisse ou d'huile se produisent, il est nécessaire de les nettoyer le plus rapidement possible et au plus tard dans les sept jours. Dans le cas où de l'eau savonneuse n'est pas efficace pour enlever les taches de graisse et

d'huile, des nettoyants recommandés tout usage, incluant pour le composite, peuvent être utilisés pour couper la graisse et la saleté sans décoloration.

CRAIE DE CONSTRUCTION

La plupart des craies pour la construction sont conçues pour résister au nettoyage. Pour éviter toute difficulté, il est recommandé de tester la craie pour en vérifier la facilité de nettoyage avant de l'utiliser. Si les lignes ou les taches de craie persistent même après avoir essayé de les enlever, il est préférable de contacter le fabricant de la craie pour obtenir des instructions de nettoyage spécifiques.

CONSTRUCTION EN MAÇONNERIE

Pour éviter tout dommage au revêtement pendant et après la construction, il est crucial de le protéger de la poussière de maçonnerie, de mortier et de ciment. Ces matériaux ont des propriétés électrostatiques qui peuvent entraîner un dépôt de résidus blancs ou troubles sur la surface du revêtement. L'efflorescence, un phénomène où les minéraux sont lessivés des pierres, du mortier et des matériaux de maçonnerie, peut également laisser des dépôts minéraux après évaporation de l'eau. Pour minimiser ces effets lors de la construction de maçonnerie, il est important de maintenir les matériaux secs et de permettre à la maçonnerie et au ciment de durcir correctement. Une façon de prévenir cela est de couvrir complètement et solidement la surface du revêtement pendant la phase de construction ou d'installer le revêtement après la phase de construction de maçonnerie.

Dans certains environnements arides et montagneux, les minéraux du sol peuvent également causer un effet trouble lorsqu'ils sont déposés sur la surface du revêtement. Lorsque des particules minérales sont déposées par le vent ou par lessivage, un nettoyage périodique plus fréquent peut être nécessaire pour maintenir l'attrait visuel du revêtement.

MOISSURE ET MILDIOU

La croissance de moisissures et de mildiou se produit en raison de conditions environnementales communes. Les spores de moisissures sont petites et légères, se déplacent facilement dans l'air et se déposent sur les surfaces où, dans des conditions favorables, elles établissent des colonies sur des matières organiques en décomposition telles que le pollen emporté par le vent et les débris de jardinage.

Les conditions climatiques varient selon les régions, et dans les zones où des conditions de colonisation de moisissures idéales existent, telles que des taux de pollen élevés et une humidité élevée, et où la moisissure et le mildiou ont déjà colonisé d'autres surfaces inorganiques, un nettoyage plus fréquent peut être nécessaire. Pour contrôler ou prévenir la croissance de moisissures, il est recommandé d'enlever de manière proactive les matières organiques qui fournissent une source de nourriture pour le développement de la moisissure. Vous pouvez utiliser un boyau d'arrosage et de l'eau tiède avec une brosse à poils doux pour enlever à la fois ces matières organiques et la moisissure.

Si de la moisissure est présente, il existe de nombreux produits commerciaux disponibles pour le nettoyage. Assurez-vous que le produit peut être utilisé sur du composite, puis suivez les instructions du fabricant et utilisez les nettoyants dans leur durée de conservation indiquée. Il n'est pas recommandé de mélanger différents produits de nettoyage ensemble, car des réactions chimiques nocives pourraient se produire. De plus, il est important de ne jamais mélanger de l'eau de Javel et des acides.



829, boul. Industriel, Bois-des-Filion, QC, J6Z 4T3
514-360-1866 / 888-360-1866
fiberwood.ca